

edesa

MÁQUINA DE SECAR



ESP-8150 WH

Cod. 936270488

EAN 8422248378161

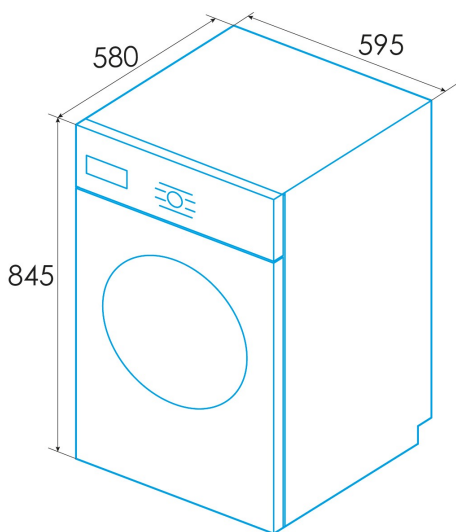

INFORMAÇÕES GERAIS

EAN/UPC	8422248378161
Subfamília	Tumble Dryer

Ficha de produto

Capacidade atribuída [kg]	8
Tipo de máquina de secar	Heat Pump
Classe de eficiência energética	D
Consumo de energia [kWh/ano]	119
Consumo de energia em modo desligado [W]	0,50
Tempo do programa normal de algodão com carga completa [min]	208
Tempo do programa normal de algodão com carga parcial [min]	90
Classe de eficiência da condensação	C
Eficácia média da condensação do programa normal de algodão com carga completa [%]	82
Emissões de ruído acústico aéreo durante a fiação [db(A)]	64
Tipo de instalação	Free Standing

Controlo

Tipo de controlo	Knob + Soft Touch Buttons
Mostrar	LED
Atraso de início	1-24h
Início/Pausa	√
Reduz a função das rugas	√
Indicador de limpeza do filtro	-
Indicador de contentor de água cheio	√
Indicador de bloqueio infantil	√
Indicador de tempo restante	√

Programação

Número de programas	16
Programa 1 - Nome	ECO
Programa 2 - Nome	Cotton Standard
Programa 3 - Nome	Synthetics Standard
Programa 4 - Nome	Refresh
Programa 5 - Nome	Cool
Programa 6 - Nome	Rapid 30'
Programa 7 - Nome	Shirt
Programa 8 - Nome	Timed Drying
Programa 9 - Nome	Towels
Programa 10 - Nome	Bed Linen
Programa 11 - Nome	Down Garments
Programa 12 - Nome	Sports
Programa 13 - Nome	Automatic
Programa 14 - Nome	Baby Care
Programa 15 - Nome	Anti-allergy
Programa 16 - Nome	Wrinkle Care

Características gerais

Filtrar	Accesible
Bloqueio de crianças	√
Proteção contra sobreaquecimento	√

Instalação

Largura (mm)	595
Altura Mín. (mm)	845
Altura máx. (mm)	855
Profundidade (mm)	580
Altura ajustável	√

Ligação elétrica

Tensão nominal (V)	220-240
Frequência nominal (Hz)	50
Potência nominal de entrada (W)	650
Tipo de ficha	Type F

